

# TSUNE

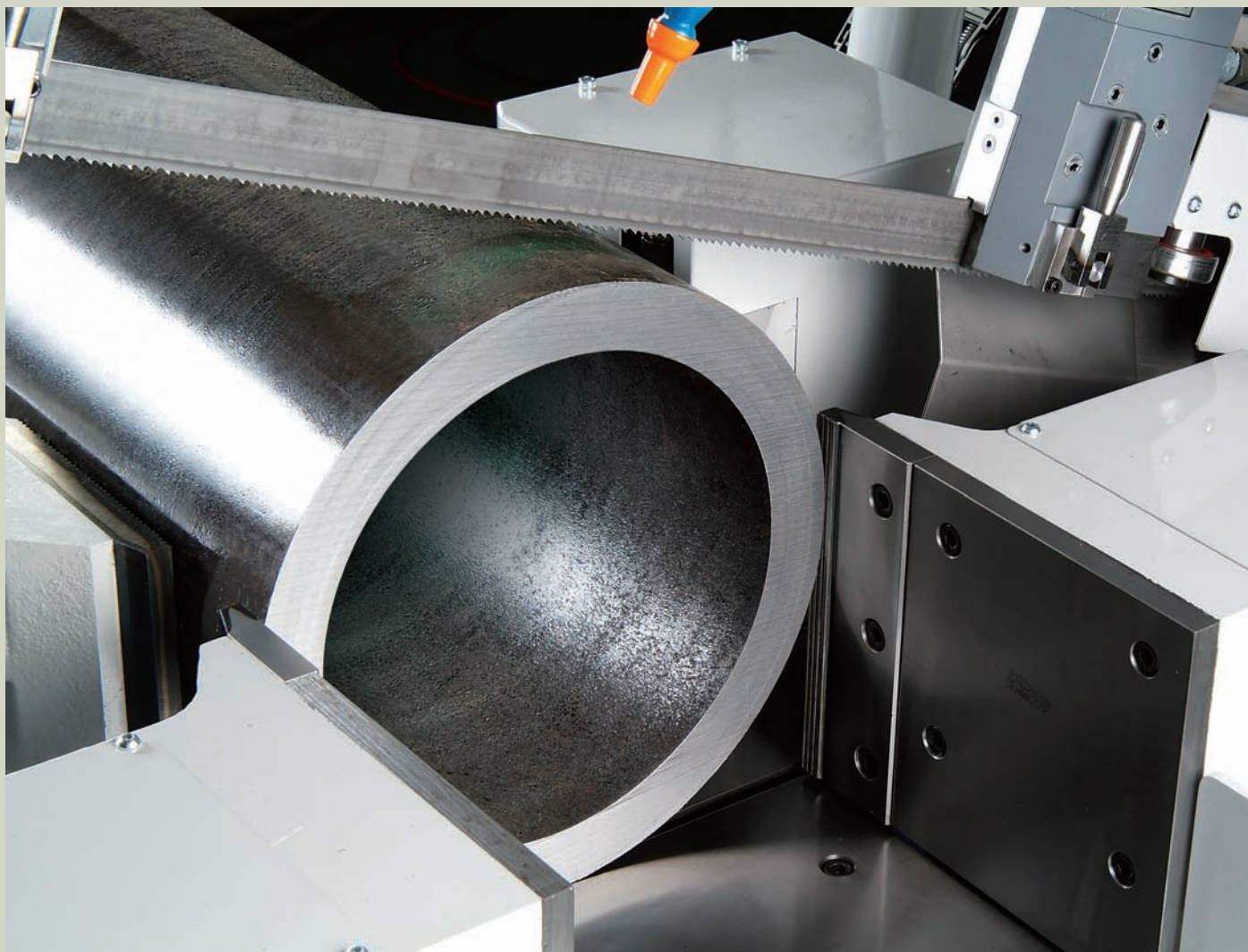

## 自動高速帶鋸切断機

*Automatic High Speed Band Sawing Machine*

### TCB-400G

## ■本機の概要・特徴

本機は、帯鋸切断機に求められる、最新の要素を結集して開発された全自動式帯鋸切断機です。

新設計の高剛性ソーヘッド、段取性を追求したNC制御付材料送り装置、タッチパネル操作盤の採用、極端な短縮に成功した最小残材長25mmなど、人と環境にやさしい「切断」を提供いたします。

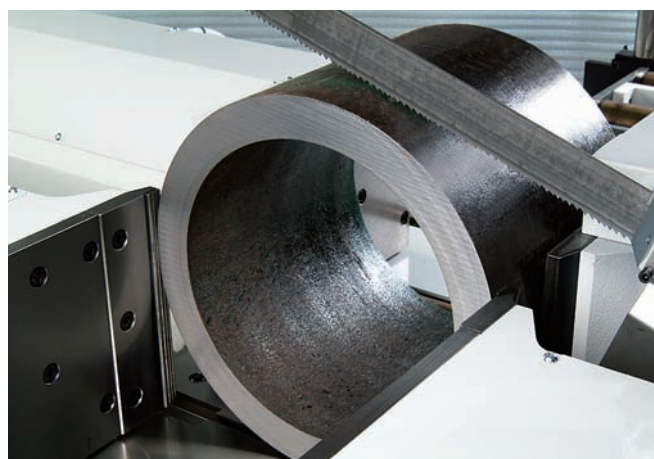
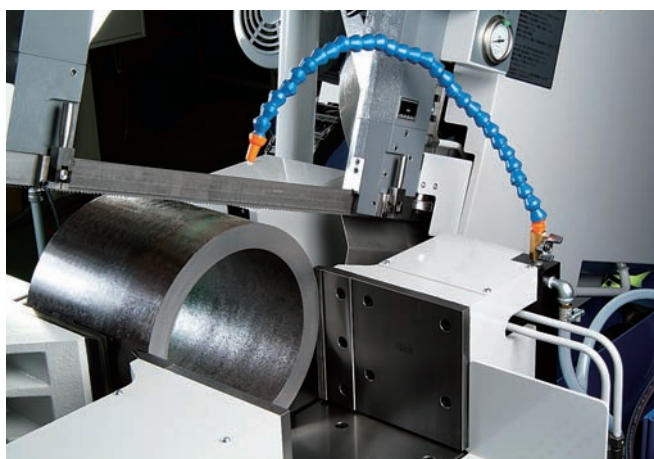



■各装置の説明

本機の操作は、カラー液晶タッチパネルを採用し、シンプルでありながら、十分なる操作機器、計器類を機能的に配置しております。

本機に搭載のNC機能は、入力されたプログラムと作業中のプログラムの内容を同時に画面上に表示します。尚、9種類のプログラムを入力することができ、1種類のプログラム内に9種類の切断長が設定できますので合計81種類の作業内容を予約できます。



高剛性ソーフレームに60°ヒネリのバンドホイールを配し、鋸刃寿命を一段と向上させました。

さらには、難削材の切断には超硬チップソーブレードでの切断も可能です。

ソーガイドアームの移動は、シリンダ駆動を標準採用としました。

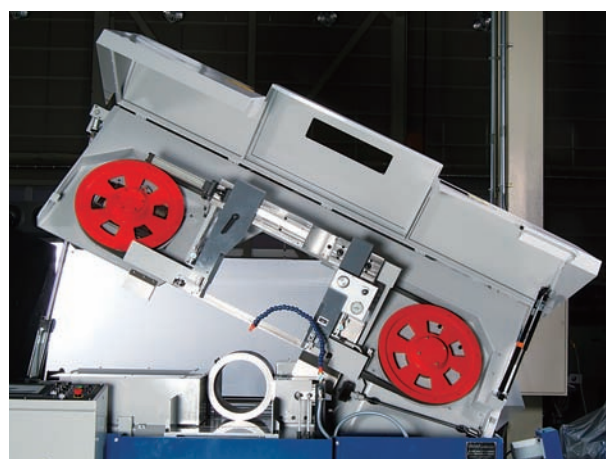

材料送り込み装置は、サーボモータ・ボールネジ駆動を採用し高速かつ高精度な定寸送りが可能です。

また、切断バイスにスプレッド機構を採用することにより、超硬チップソーブレード使用時の刃先損傷を防止できます。



■主なオプション

☑ミスト潤滑装置、植物油をベースにしたミスト潤滑で、切断油は使用せず、ドライカットに近い切断方法により機械周辺の切削油の飛散、製品への付着を最小限に押さえます。

☑メカ式ワークハイトセレクト (右図)  
(標準仕様は、光電センサ仕様です。)



■本機の主仕様

仕様項目	型式	TCB-400G
材料仕様	能力丸材	30~410mm
	角材	30×30~410×410mm
	最大積載重量	3000kg
切断仕様	切断長設定範囲	10~675mm(1回送り) N回送り可能
	先端切り長(最小)	10mm
切断機本体	端末残材長(最小)	25mm
	使用鋸刃(外径×刃厚)	41×1.3×5220mm(バイメタルバンドソー)
	鋸刃速度	15~90m/min(インバータ制御)
	鋸刃駆動モータ	7.5kW 4P
	ソーヘッド送り駆動	油圧サーボバルブ制御 流量・圧力調整式 旋回降下タイプ
	クーラント方式	クーラント掛け流し
	クーラントタンク容量	90リットル
	ポンプ	浸漬型 180W 2P
	材料クランプ方式	両開き全ストローク型横バイス スプレッド機構付
	油圧ポンプ用モータ	1.5kW 4P
	油圧タンク容量	20リットル
	吐出圧	3MPa
	定寸送り方式	ACサーボモータ駆動・ボールスクリュウ送り
	切断長設定	毎回位置決め
	GFCバイス	両開き全ストローク型横バイス
	GFC1回送り	最大675mm
	制御方式	PLC(三菱電機製)
電気仕様	操作盤	タッチパネル式
入力電源	3相 AC200V 50/60Hz	
制御回路	単相 AC100V 50/60Hz DC24V	
電磁弁回路	単相 AC100V 50/60Hz	
機械の大きさ(L×W×H)	2150×3005×2506mm	
機械の重量	約3800kg	

■標準付属品

仕様項目	型式	TCB-400G
チップコンベヤ		コイルスクリュウ式
材料高さ検知		光電センサ
刃先チップ除去装置		ワイヤーブラシ

■特別付属品

- ・バイス減圧弁
- ・フラットバイスジョー
- ・メカ式ワークハンドセレクタ
- ・ツネミスト装置
- ・パトライト

■本機の主な寸法図

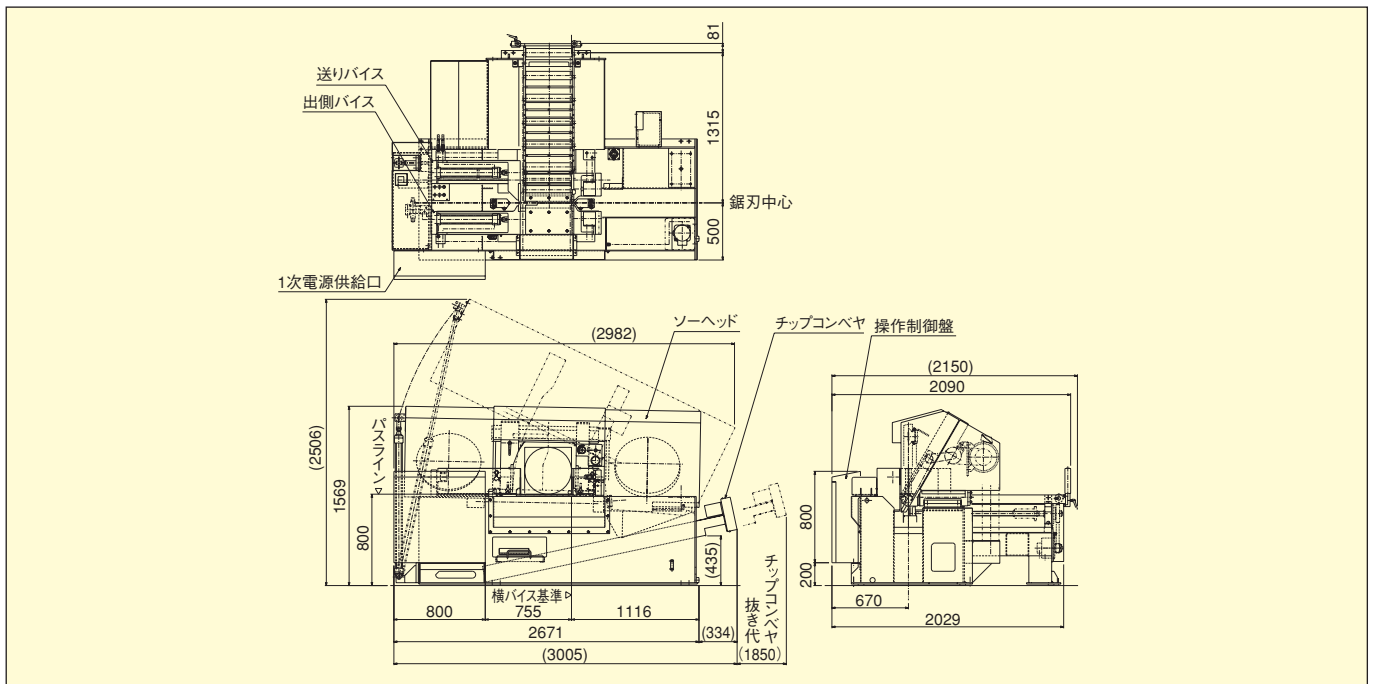

切断と搬送のトータルアドバイザー

**TSUNE 津根マシンツール株式会社**

本社 富山県富山市婦中町高日附852  
 TEL(076)469-3330(代)・FAX(076)469-3906

東京営業所 TEL(03)3641-1191(代)・FAX(03)3641-1196

関西営業所 TEL(078)903-0513(代)・FAX(078)903-0597

名古屋営業所 TEL(052)681-7861(代)・FAX(052)682-6227

仙台事務所 TEL(022)796-8810(代)・FAX(022)796-8813

高崎営業所 TEL(027)362-2641(代)・FAX(027)361-9986

静岡営業所 TEL(054)237-6810(代)・FAX(054)237-6818

富山営業所 TEL(076)469-4100(代)・FAX(076)469-5072

広島営業所 TEL(082)261-9800(代)・FAX(082)261-9800

九州営業所 TEL(093)952-4888(代)・FAX(093)952-5168

国際部 TEL(076)469-9117(代)・FAX(076)469-9118

●改良等により当カタログ記載の仕様及び寸法・機械色を変更する場合があります。

