

# HACK SAWING

弓鋸切断機シリーズ

PSB-350U

**TSUNE**

津根精機株式会社

《油圧式》多用途高速弓鋸切断機

# P-240F

丸材200mm・角材200×240mm

治工具・金型加工に威力を発揮する  
鋸刃水平ストローク方式を採用しました。

製造中止しました。



- 治工具ならびに金型の粗加工にはあらかじめ仕上りに近い形状に切断できますので、大巾に工程を省き余材も別の素材として活用できます。
- 鋸刃の駆動はボールチェンジモーターにより高低2速に切り換えることができ、切断材料の鋼種に応じた切断条件が選べます。
- 鋸刃の切り込みは二系統の油圧装置により制御されますが、カウンターバランス作用で無駄のないコンスタントな圧力を保ちます。
- 鋸刃は水平にストロークし、テーブル面に対し平行に降下しますので、どの切り込み位置においても切断底はつねに平らです。
- 切り込み深さの設定は、支柱に組み込まれたデップススケールにより任意の寸法に調整でき、セット位置で鋸刃は自動停止します。

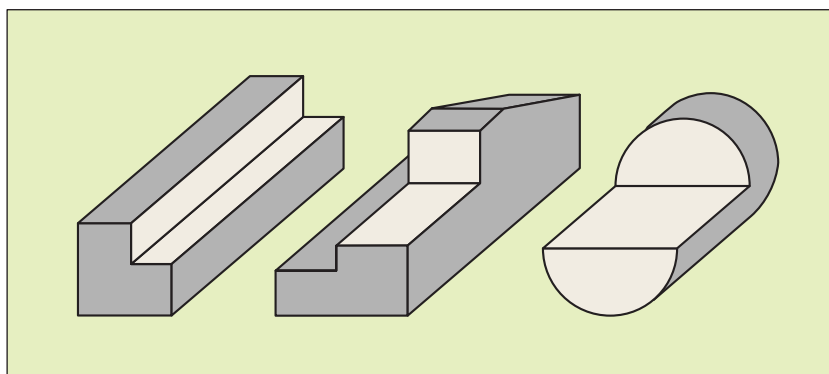

《油圧式》強力高速弓鋸切断機

# PSB-210U

丸材210mm・角材190×190mm

新機構のユニバーサル油圧方式の採用で  
切断コストの低減化を実現しました。

製造中止しました。



《油圧式》強力高速弓鋸切断機

# PSB-350U

丸材350mm・角材310×310mm

小スペースでも大きな切断能力を  
発揮します。



- どんな材料でも鋸刃を交換する必要がなく、いつも最適な切断条件が得られます。
- ポールチェンジモーターとベルトの掛け換えにより切断スピードは6段階の変速が得られ、より幅広い材質に適用できます。
- 十字ハンドル装置は、材料クランプをより簡単に、より強力に行います。
- バイスは、フロントバイス・リアバイスのいずれかを固定式にしたり移動式にしたりできる振り式バイスですから、鋸刃を無駄なく全体に使えます。
- 斜め切断装置の採用により、直角切断はもちろん、バイスを45°まで回転させることができますので、斜め切断も自由にできます。
- 切断完了と同時にソーフレームが自動的に停止する自動停止装置を装備しています。
- 押しボタンによるワンタッチ操作で、ソーフレームを材料セット位置まで降下することができます。

(PSB-350U)



# 弓鋸切断機の主な仕様

機種		P-240F	PSB-210U	PSB-350U
切断能力	丸材	200mm	210mm	350mm
	角材	200×240mm	190×190mm	310×310mm
電動機	鋸刃	1.0/1.2kW 4/2P	1.4/1.8kW 4/2P	1.8/2.6kW 4/2P
	油圧	0.4kW 4P		
	材料送り			
	弓降下			75W 4P
	切削油	93W 2P	93W 2P	93W 2P
鋸刃	寸法	400×32×2.0×φ8.5	350×32×2.0×φ8.5	550×45×2.25×φ10.5
	ストローク	120mm	108mm	150mm
	50HZ	70, 140SPM	44, 55, 71, 86, 110, 142SPM	34, 45, 56, 70, 90, 112SPM
	60HZ	84, 5, 169SPM	52, 66, 85, 103, 132, 170SPM	42, 54, 67, 84, 108, 134SPM
油圧油タンク	13.5ℓ	2.0ℓ	2.0ℓ	
切削油タンク	12.0ℓ	30.0ℓ	40.0ℓ	
角度切り	フリー	0~45°	0~45°	
テーブル面高さ	FL	580mm	500mm	500mm
自動送り長さ	MAX			
機械の寸法 ( )寸法は弓上昇時	L	1,100mm	1,370mm	1,650(1,770)mm
	W	450mm	610mm	790mm
	H	1,315mm	970(1,120)mm	990(1,520)mm
機械の重量		500kg	315kg	650kg

特別付属品	カッティングオイル	△	△	△
	材料受台	△	△	△
	定寸装置	△	△	△
	束ネ切り装置		△	△
	Nサイクル装置			△

## PSBシリーズ・切断データ

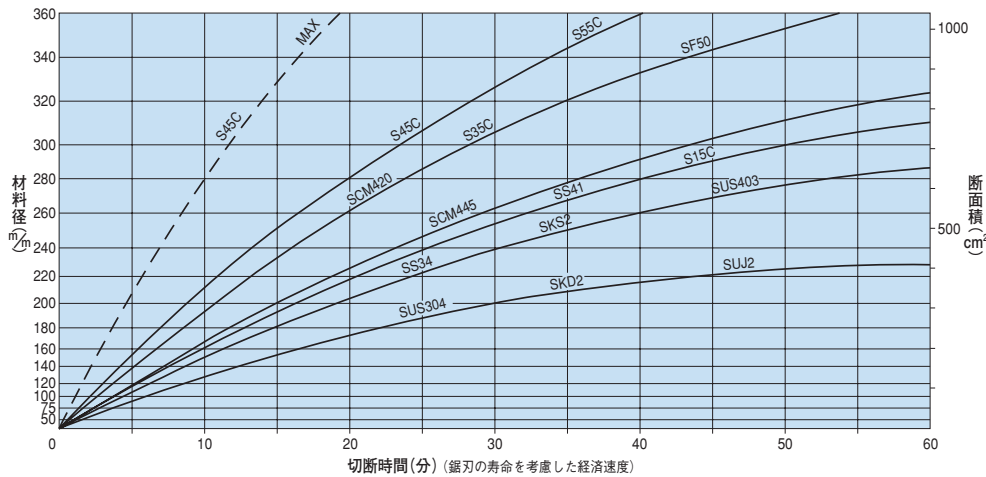

切断と搬送のトータルアドバイザー

**TSJ 津根マシンツール株式会社**

本社 東京都江東区牡丹3丁目9-7 (津根ビル)  
 東京営業所 TEL(03)3641-1191(代)・FAX(03)3641-1196  
 関西営業所 TEL(078)903-0513(代)・FAX(078)903-0597  
 名古屋営業所 TEL(052)681-7861(代)・FAX(052)682-6227  
 仙台事務所 TEL(022)796-8810(代)・FAX(022)796-8813  
 高崎営業所 TEL(027)362-2641(代)・FAX(027)361-9986  
 静岡営業所 TEL(054)237-6810(代)・FAX(054)237-6818  
 富山営業所 TEL(076)469-4100(代)・FAX(076)469-5072  
 広島事務所 TEL(082)261-9800(代)・FAX(082)261-9800  
 九州営業所 TEL(093)952-4888(代)・FAX(093)952-5168  
 国際部 TEL(076)469-9117(代)・FAX(076)469-9118

●改良等により当カタログ記載の仕様及び寸法・機械色を変更する場合があります。



本カタログには環境に配慮するため、再生紙と植物油インキを使用しています。